



SA-5044AW

Karos ajtóbehúzó

Kép



SA-5044AW
Karos ajtóbehúzó
ADATLAP

Leírás

Az SA-5044AW egy karos ajtóbehúzó termostabil hidraulikus olajjal. Ideális nagyobb méretű (60-85 kg) ajtókhoz, nyílászárókhoz. Barna, ezüst, illetve fehér színben kapható.

Tulajdonságok

- | | |
|-----------------------|---------------------------------|
| • Kivitel: | Alumínium ötvözet |
| • Szín: | Barna/Ezüst/Fehér |
| • Típus: | Karos |
| • Szerelés: | Jobbos/balos |
| • Állítási lehetőség: | Zárási és csillapítási sebesség |
| • Kiakasztható: | Nem |

Specifikáció

- | | |
|-----------------------------|------------------------|
| • Csukóerő osztály: | EN 3 |
| • Nyílászáró súly: | 60-85 kg |
| • Maximális nyílászélesség: | 900 mm |
| • Kiakasztási szög: | - |
| • Maximális nyílási szög: | 180° |
| • Test mérete: | 226 × 44,5 × 72 mm |
| • Kar hossza: | 500-650 mm (állítható) |

Beállítás

Az eszköz oldalán 2 csavart talál, ezek segítségével állíthatja be, a zárási és a csillapítási sebességet. A képen látható 1-es csavar segítségével a zárási sebességet, a 2-es csavar segítségével pedig a csillapítási sebességet lehet állítani.

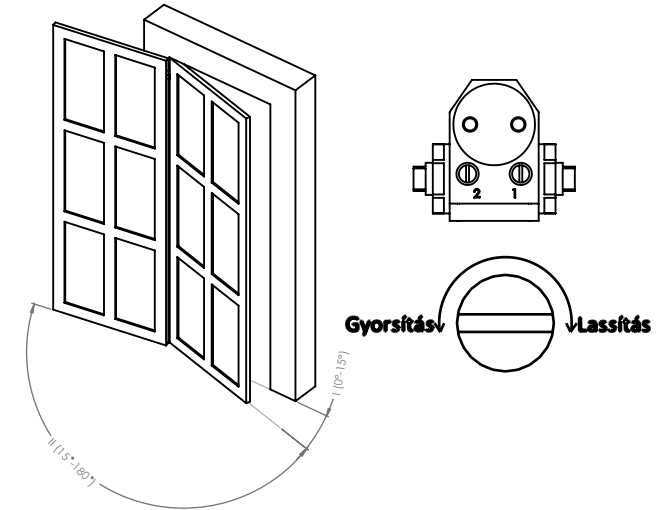



Sztenderd telepítés

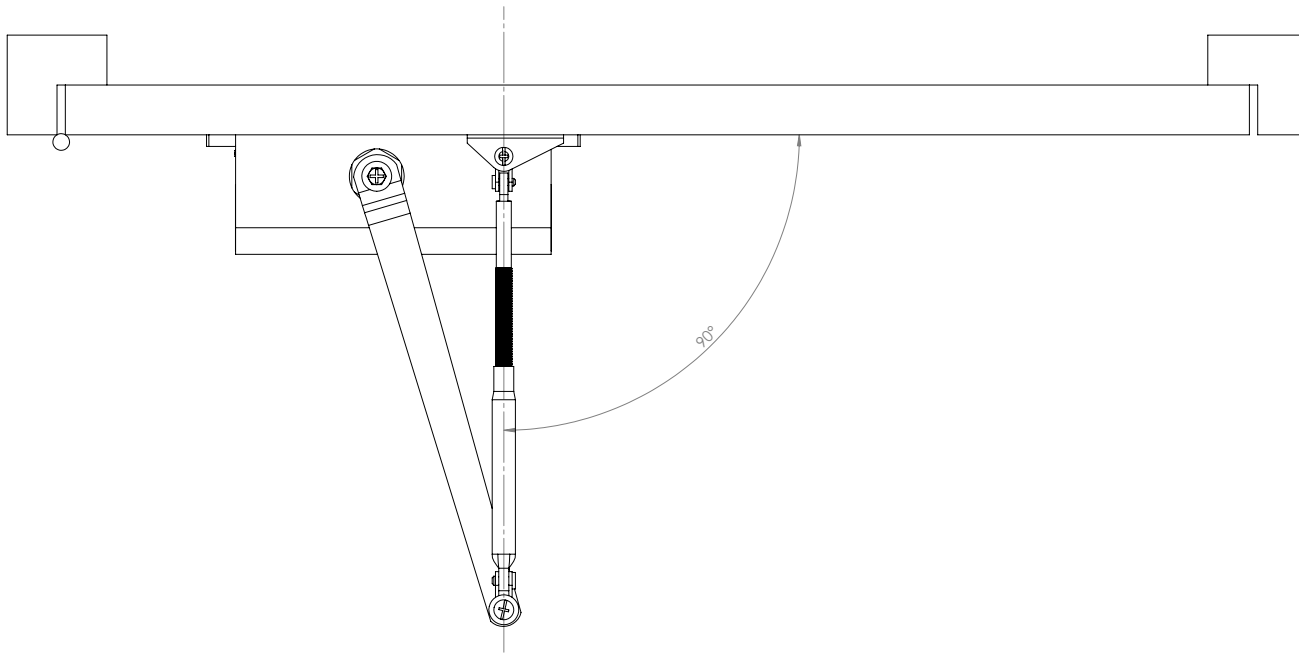
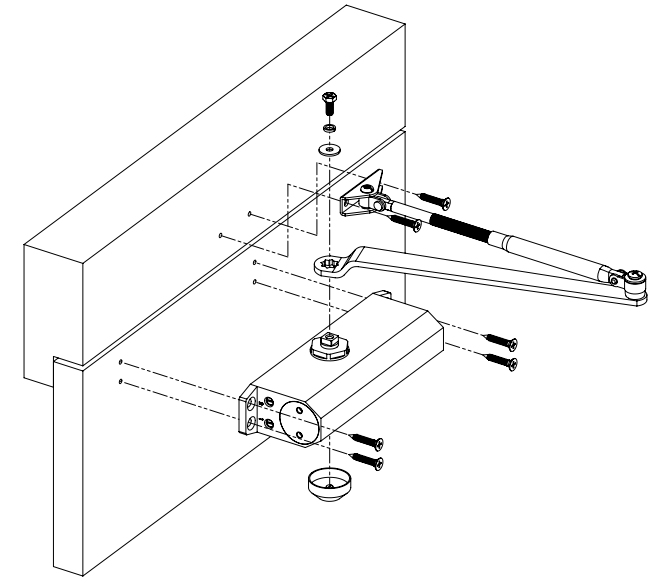
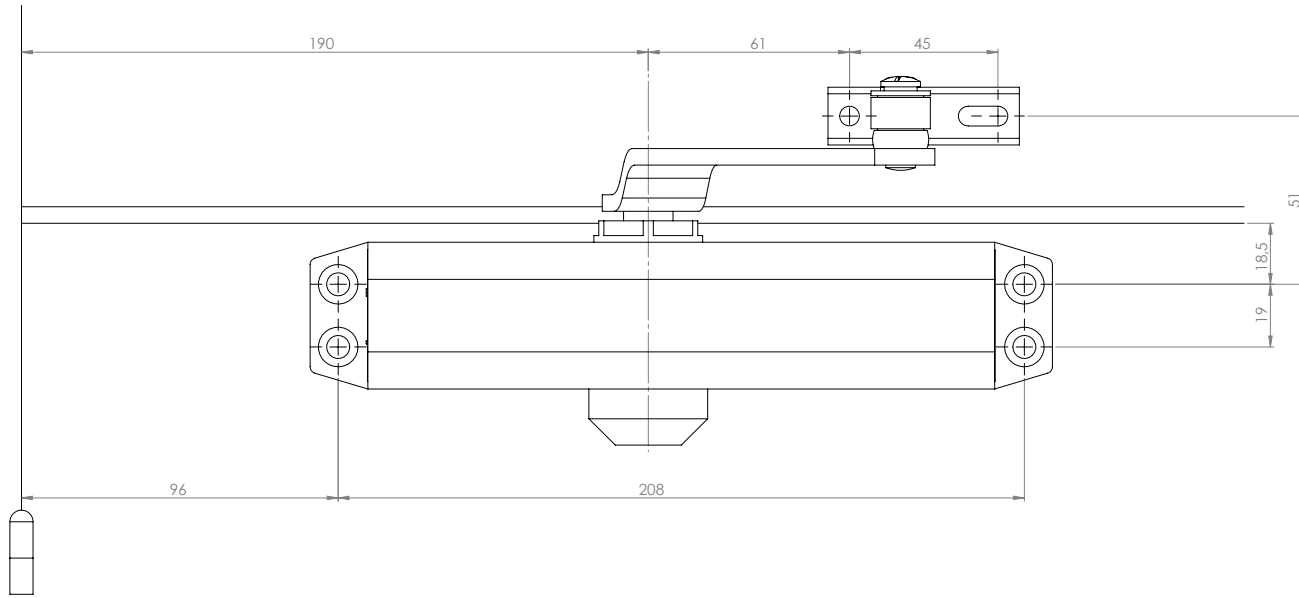

SA-5044AW
Karos ajtóbehúzó
ADATLAP



Fordított telepítés

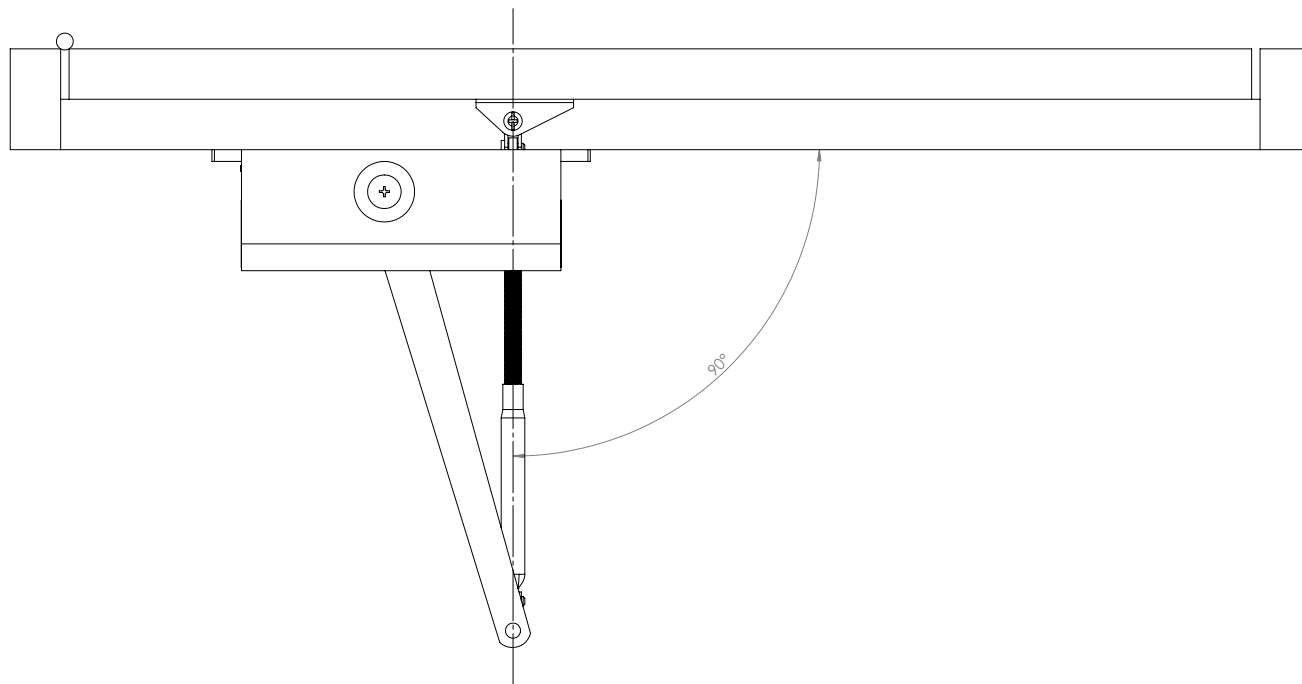
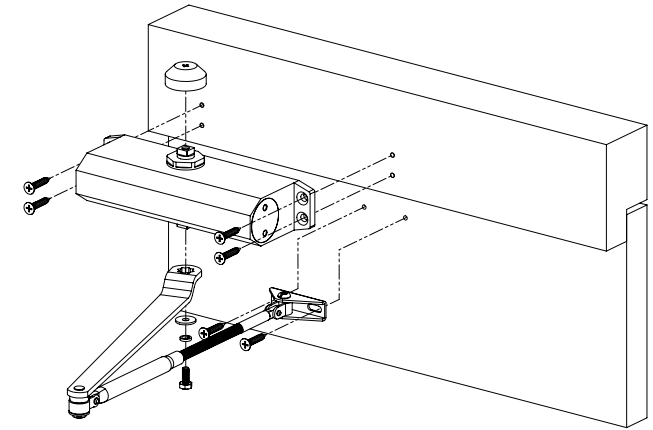
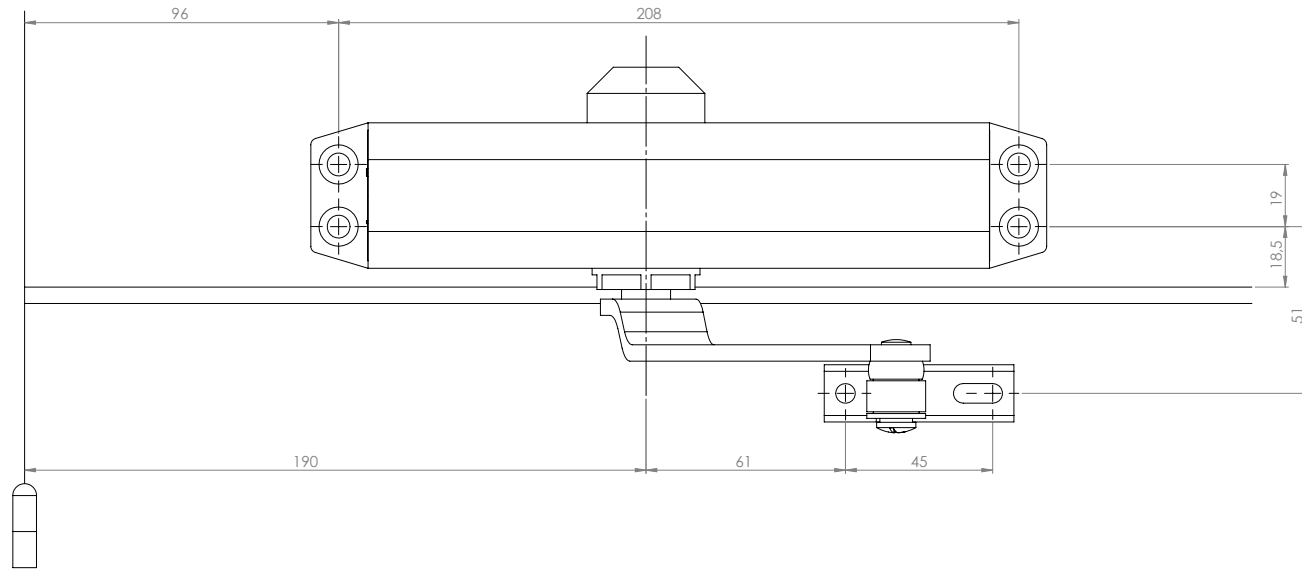

SA-5044AW
Káros ajtóbehúzó
ADATLAP